

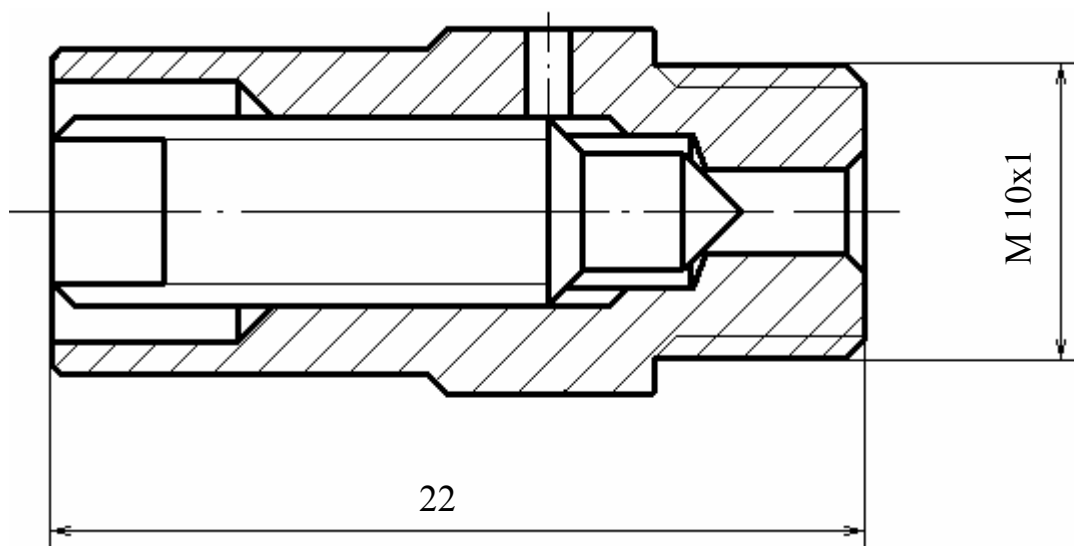

КРАН МАЕВСКОГО

Предназначен для удаления
воздуха из отопительной
системы.

ВИЛН.493711.001



ОСНОВНЫЕ ТЕХНИЧЕСКИЕ ДАННЫЕ И ХАРАКТЕРИСТИКИ

Проход условный DN	2 мм
Рабочее давление Pp, МПа (кгс/см ²).....	0,6 (6)
Рабочая среда.....	вода, воздух
Температура рабочей среды t, °С.....	100
Пропуск среды в затворе	не допускается
Материал корпуса	латунь ЛС59-1
Материал шпинделя	Сталь 20Х13
Масса	0,016 кг